

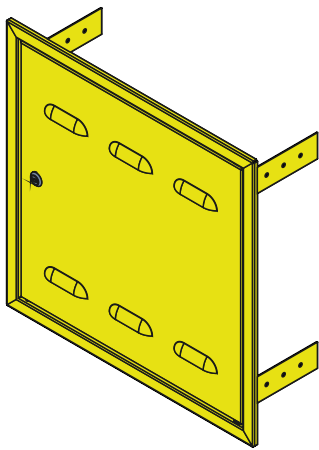

OBUDOWY METALOWE

METAL ENCLOSURES / METALLGEHÄUSE / МЕТАЛЛИЧЕСКИЕ КОРПУСА



Drzwi gazowe DGM

Door gas DGM / Türen Gas DGM / Двери Газ DGM

PL

ZASTOSOWANIE

Drzwi znajdują zastosowanie w zabudowie wnęk liczników gazowych, oraz modernizacji starych złącz zamiast wyeksploatowanych już drzwi gazowych.

SPOSÓB MONTAŻU

Drzwi należy umieścić w otworze do zabudowy i mocować za pomocą 4 kołków rozporowych do muru.

OPIS KONSTRUKCYJNY

Drzwi rewizyjne DGM wykonane z blachy czarnej wielokrotnie krępowanej w celu zwiększenia sztywności konstrukcji. Zabezpieczone i malowane lakierem poliesterowym w kolorze RAL 1021. Wyposażone w zamki gazowe o ilości uzależnionej od wysokości drzwi oraz zawiasy z możliwością szybkiego demontażu jak i przełożenia ich na stronę przeciwną. Ramka drzwi wykonana o szerokości 20 mm i krępowana pod kątem 90° w celu zwiększenia sztywności całej konstrukcji. Drzwi rewizyjne występują w wersji p/t i posiadają boczne mocowania.

OPCJE DODATKOWE

- Drzwi dzielone w pionie i w poziomie
- Zamek gazowy
- Wizjery okrągłe lub prostokątne
- Dowolny kolor z palety RAL

EN

APPLICATION

Doors are used in the building of recesses of gas, and the modernization of the old connectors instead of depleted gas door already.

MOUNTING

Doors should be placed in the hole to be built and fixed with 4 plugs into the wall.

DESCRIPTION OF CONSTRUCTION

Inspection doors DGM made of a black metal sheet repeatedly creped to increase the rigidity of the structure. Secured and painted polyester in RAL 1021. Equipped with gas locks on the amount dependent on the height of the door and the hinges with quick removal and translate them on the opposite side. A door frame formed with a width of 20 mm and constrained at 90° to increase the rigidity of the whole structure. Inspection doors are available in either concealed and have the side mount.

ADDITIONAL OPTIONS

- The doors divided vertically and horizontally
- Lock gas
- Revision window round or rectangular
- Any RAL color

DE

ANWENDUNG

Die Türen sind in den Bau von Vertiefungen von Gas, und die Modernisierung der alten Anschlüsse anstelle von erschöpften Gas Tür bereits eingesetzt.

MONTAGE

Türen sollten in dem Loch platziert werden, um gebaut und mit 4 Stecker in der Wand befestigt werden.

BESCHREIBUNG DER KONSTRUKTION

Revisionstüren DGM aus einem schwarzen Blech Krepp wiederholt die Steifigkeit der Struktur zu erhöhen. Gesicherte und lackiert Polyester in RAL 1021. Ausgerüstet mit Gasschleusen auf die Menge in Abhängigkeit von der Höhe der Tür und die Scharniere mit schnelles Entfernen und übersetzen sie auf der gegenüberliegenden Seite. Einen Türrahmen mit einer Breite von 20 mm geformt und bei 90° beschränkt die Steifigkeit der gesamten Struktur zu erhöhen. Revisionstüren sind entweder versteckt und haben die Seite montieren.

OPTIONEN

- Die Türen unterteilt vertikal und horizontal
- Schloss Gas
- Oesen runden oder rechteckigen
- Alle RAL-Farbe

RU

ОБЛАСТЬ ПРИМЕНЕНИЯ

Двери используются в строительстве выемок газа, а также модернизации старых соединителей вместо обедненного двери газа уже.

КРЕПЛЕНИЯ

Двери должны быть помещены в отверстие, чтобы построить и фиксировали 4 подключается к стене.

ОПИСАНИЕ КОНСТРУКЦИИ

Инспекционные дверцы ДГМ из черного металлического листа неоднократно крепируется для увеличения жесткости конструкции. Обеспеченные и окрашены полиэстер в RAL 1021. Оснащенный газовых замков на сумму в зависимости от высоты двери и петель с быстрым удалением и перевести их на противоположной стороне. Дверь рама выполнена с шириной 20 мм и ограничены при 90°, чтобы увеличить жесткость всей конструкции. Инспекционные двери доступны в любом скрытый и имеют боковые крепления.

ВАРИАНТЫ

- Двери разделены по вертикали и по горизонтали
- Замок газа
- Люверсы круглые или прямоугольные
- Любой цвет RAL

PODSTAWOWE PARAMETRY

basic parameters / grundparameter / основные параметры

STOPNIE OCHRONY IP ratings / Schutzarten / Степени защиты	IP-31
ODPORNOŚĆ NA UDERZENIA Impact resistance / Schlagfestigkeit / Ударопрочность	IK 10
KOLOR Colour / Farbe / Цвет	1021

Typy drzwi rewizyjnych gazowych

DGM

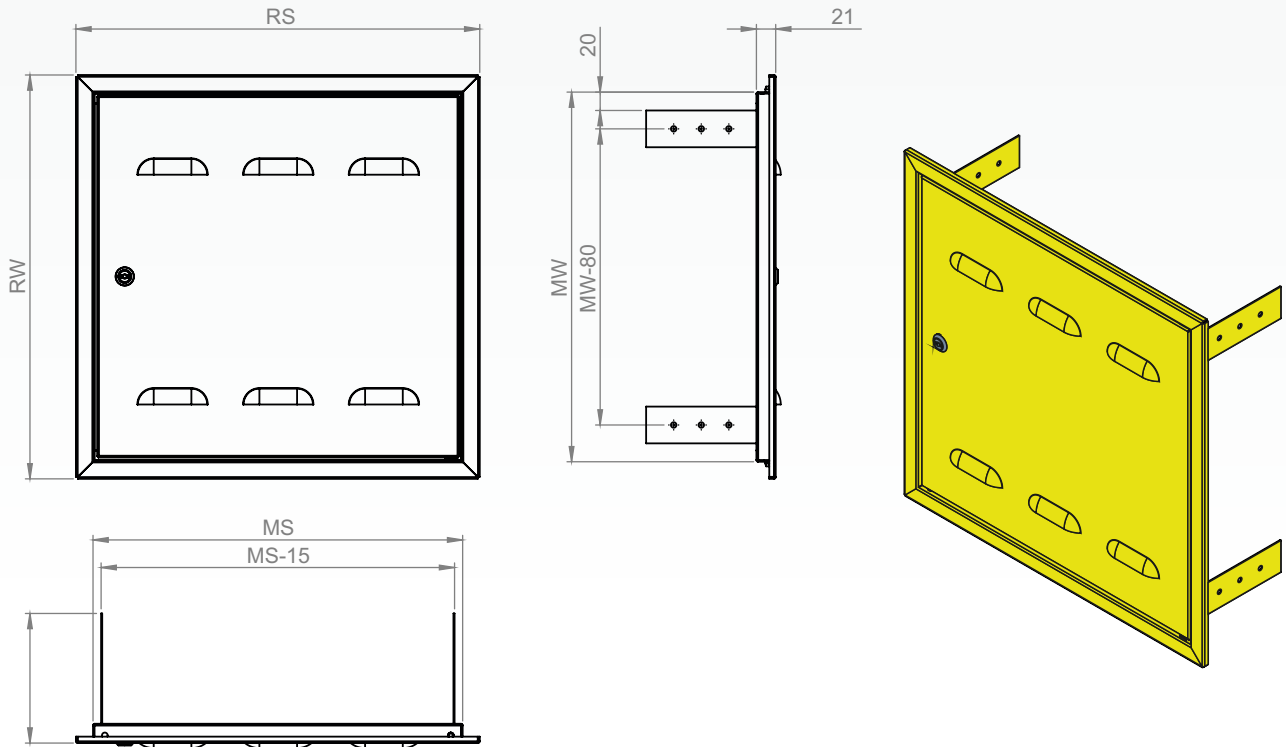

TYP Type / Тип / Тип	RS	RW	MS	MW	WYMIARY MONTAŻOWE OTWORU W ŚCIANIE dimensions mounting hole in the wall	NR KATALOGOWY Art. no.
DGM 15x15	190	190	150	150	160x160	013800001
DGM 20x20	240	240	200	200	210x210	013800002
DGM 20x25	240	290	200	250	210x260	013800003
DGM 25x25	290	290	250	250	260x260	013800004
DGM 25x35	290	390	250	350	260x360	013800005
DGM 25x40	290	440	250	400	260x410	013800006
DGM 30x30	340	340	300	300	310x310	013800007
DGM 30x35	340	390	300	350	310x360	013800008
DGM 30x40	340	440	300	400	310x410	013800009
DGM 30x45	340	490	300	450	310x460	013800010
DGM 30x50	340	540	300	500	310x510	013800011
DGM 30x60	340	640	300	600	310x610	013800012
DGM 35x35	390	390	350	350	360x360	013800013
DGM 35x45	390	490	350	450	360x460	013800014
DGM 40x40	440	440	400	400	410x410	013800015
DGM 40x45	440	490	400	450	410x460	013800016
DGM 40x50	440	540	400	500	410x510	013800017
DGM 40x60	440	640	400	600	410x610	013800018
DGM 45x45	490	490	450	450	460x460	013800019
DGM 50x50	540	540	500	500	510x510	013800020
DGM 50x60	540	640	500	600	510x610	013800021
DGM 60x60	640	640	600	600	610x610	013800022